

MONTAGEANLEITUNG

HALTEGRIFFE

1. Verwenden Sie die Tabelle, um die Abmessungen Ihres Haltegriffs richtig zu bestimmen.

Art. Nr.	L1	L2
3780 3782 3784 3786	458 mm	238 mm
3790 3792 3794 3796	610 mm	390 mm
3800 3802 3804 3806	915 mm	695 mm
3810 3812 3814 3816	1067 mm	847 mm

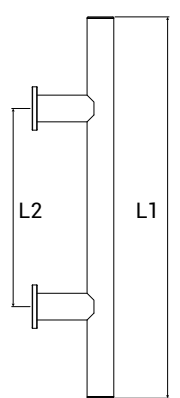

2. Bohrung für die Montage.

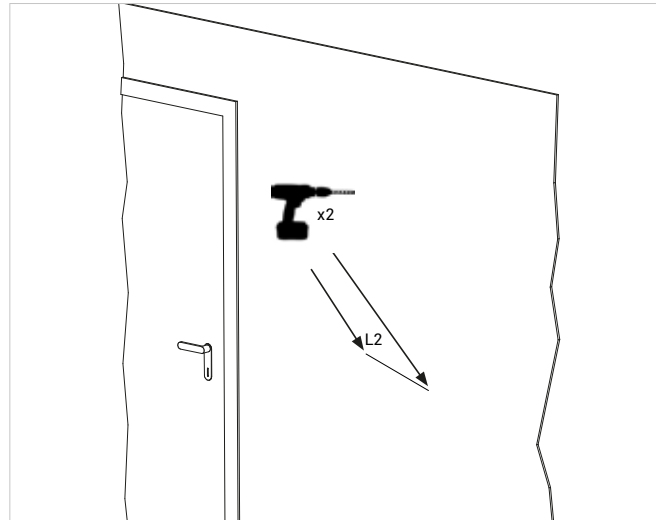

3. Die Halterung werden mit Schrauben und Dübeln, die für die Installationsumgebung geeignet sind, an der Wand befestigt.

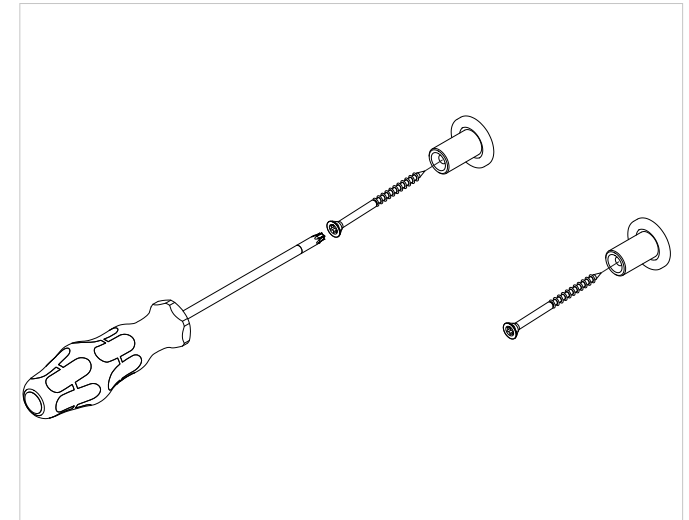

4. Montieren Sie den Haltegriff an der Halterung.

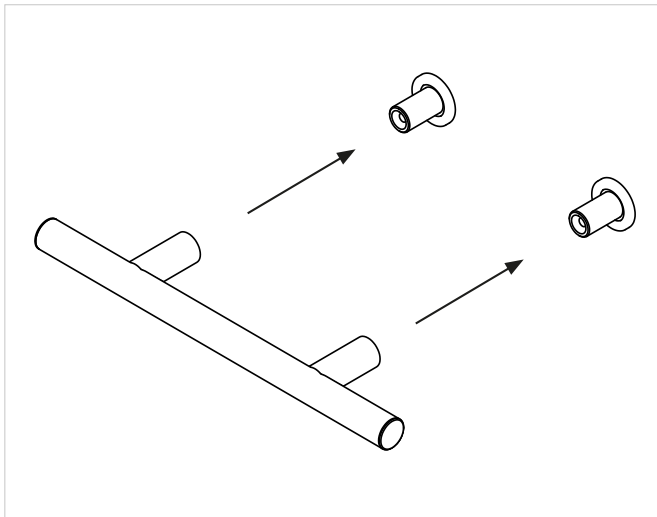

5. Befestigen Sie den Haltegriff mit den vier Schrauben M4X8 an der Halterung.

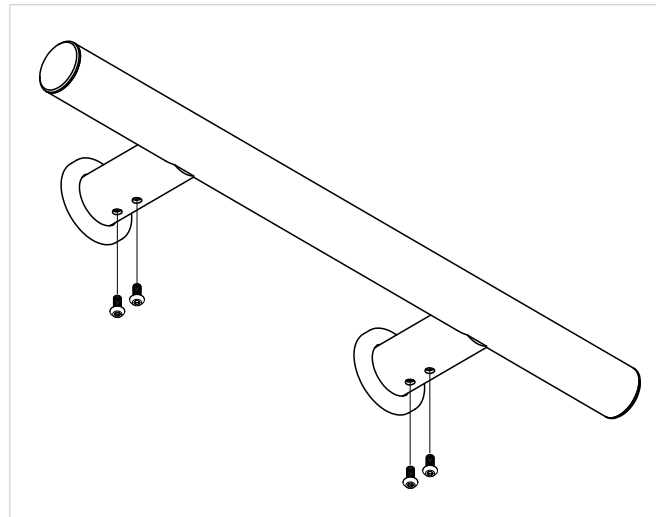

6. Der Haltegriff ist einsatzbereit

